

RAVAS-2100

Handhubwagen mit Mehrbereichsanzeige



VORTEILE

- Hohe Genauigkeit: Anzeigeschritt 200g
- Wechselbares Akkumodul
- Automatische Abschaltfunktion
- Handhubwagen ausgerüstet mit Schnellhub
- Eigengewicht nur 99 kg
- Für Kontrollwiegungen, zum Dosieren oder Abfüllen

Top-Qualität
Made in Europe

FUNKTIONEN

- Automatische und manuelle Nullkorrektur
- Brutto-/Nettowiegung
- Taravoreingabe bis 200 kg
- Addierspeicher mit fortlaufender Nummerierung
- Fehlermeldung im Display
- Automatische Abschaltung nach 30 Minuten Nichtgebrauch
- Batterie-Ladeaufforderung 5 Stunden vor automatischer Abschaltung

STANDARD-SPEZIFIKATIONEN

- | | |
|---------------------|---|
| ▪ Wiegekapazität | 2.200 kg |
| ▪ Anzeigeschritt | Mehrbereichsanzeige:
0 - 200kg: Anzeigeschritt 0,2kg
200 - 500kg: Anzeigeschritt 0,5kg
500-2.200kg: Anzeigeschritt 1kg |
| ▪ Max. Toleranz | 0,1% der gehobenen Last |
| ▪ Anzeige | LCD, Ziffernhöhe 18 mm |
| ▪ Tastatur | 3 Funktionstasten, Ein-/Ausw. Schalter |
| ▪ Schutzklasse | Lastzellen nach IP67, Anzeigegerät nach IP65 |
| ▪ Batterie | 12Vdc/1,2Ah, wechselbares Modul; inkl. separater Ladestation |
| ▪ Betriebszeit | 35 Stunden |
| ▪ Batterieladegerät | 230V/12Vdc - 300 mA |
| ▪ Ladezeit | ca. 6 Stunden |
| ▪ Lenkräder | Gummi |
| ▪ Lasträder | Polyurethan, einzeln |
| ▪ Pumpe | Schnellhub |
| ▪ Eigengewicht | 99 kg |
| ▪ Farbe | rot (RAL 3000), Epoxy-Lackierung |

Für geeichte Ausführung, Handelsklasse OIML III: Europäische Zulassung Nr. T2782, Abschaltung der Anzeige bei Schiefstand ab 2°. Anzeigeschritt Mehrbereichsanzeige 0,5/1 kg, oder ein von den folgenden festen Anzeigeschritten:

- | | |
|----------------|---|
| - 1.000 Teile: | 1,0/1.000 kg oder 2,0/2.000 kg |
| - 2.000 Teile: | 0,5/1.000 kg oder 1,0/2.000 kg |
| - 3.000 Teile: | 0,1/300 kg oder 0,2/600 kg
oder 0,5/1.500 kg |

ABMESSUNGEN IN MM

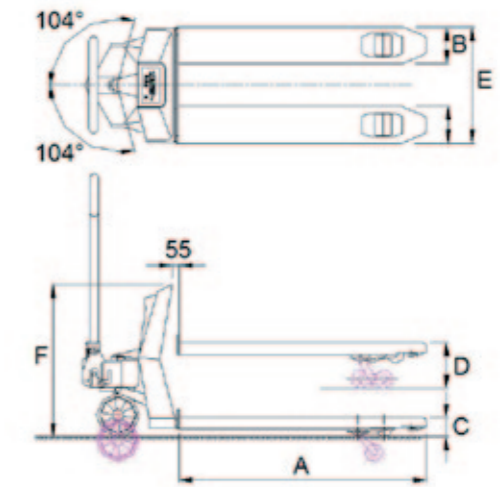

A Gabellänge	1150
B Gabelbreite	170
C Gabelhöhe, gesenkt	87
Bodenfreiheit	22
D Gabelhöhe, max.	205
Hubhöhe	120
E Breite über den Gabeln	540
F Höhe Oberkante Anzeige	770



RAVAS

RAVAS GmbH

Aspastraße 25, D-59394 Nordkirchen, Deutschland
T. + 49 (0)2821 23 583, F. + 49 (0)2821 22 596
backoffice@ravas.com, www.ravas.de



PREMIUM-OPTIONEN*

- Extra Batteriewechselmodul
- Thermo-Einbaudrucker
- Bluetooth- oder WLAN Datenübertragung
- Geeichte Ausführung nach Handelsklasse OIML III

OPTIONEN*

- Anzeigeschritt Mehrbereichsanzeige 0,1/0,2/0,5 kg
- Edelstahl Gabelschuhe
- Edelstahl oder galvanisierte Handhubwagen
- Fuß- oder Handbremse
- Gabellänge: 950 - 2.500 mm
- Breite über den Gabeln 700 mm
- Kapazität 3.000 kg (Anzeigeschritt 1 kg)

* Optionen können Spezifikationsänderungen verursachen.